

**DAKOTA**  
LIVING

---

**OUTDOOR/2025**

“ Cílem není  
kopírovat  
přírodu, ale  
vytvořit pocit  
přirozenosti”

---

“The idea is not to copy nature,  
but to give a feeling of nature”

## Podlahy

WPC	s. 6
WPC Solid	s. 8
WPC Light	s. 10
WPC Shield	s. 12
WPC Shield Evo	s. 14
Tepelně ošetřené dřevo Thermotreated wood	s. 18
Jasan Ash	s. 20
Borovice Pin	s. 22
Garapa	s. 24
Massaranduba	s. 26
Modřín Sibiřský	s. 28
Ipè Lapacho	s. 30
Příslušenství Accessories	s. 32

## Fasádní obklad Cladding

Fasádní obklad Cladding	s. 36
Cladding	s. 38
Sluneční clony Brise Soleil	s. 40
Dak Peak	s. 43
Fence	s. 44

## Podpěry Supports

Arkimede	s. 48
Venkovní produkty Outdoor products	s. 52





# DAKOTA

LIVING

## Kdo jsme

**Dakota Group S.a.S.** byla založena na počátku 80. let jako společnost specializující se na výrobu plastových materiálů pro stavebnictví. Začátkem 90. let začala Dakota růst jak v Itálii (vytvoření vlastní přímé obchodní sítě), tak v zahraničí zakoupením společnosti na výrobu dřevěných výrobků v Rumunsku (1999).

V současné době má Dakota více než 4 000 produktů, většina z nich *Made in Italy*, a jejím dalším cílem je rozšířit své řady produktů o nová a pokročilejší konstrukční řešení.

Protože pro Dakotu... #innovationisevolution

**Dakota Living** je divizí Dakota Group, která se zrodila s cílem nabízet profesionálům, specializovaným a smluvním prodejcům venkovní terasovy a obklady s 360° servisem.

Díky solidním zkušenostem získaným v průběhu let je Dakota schopna nabídnout produktové poradenství, projektové analýzy a technicko-obchodní pomoc.

## Who we are

**Dakota Group S.a.s.** was born in the early '80s as a Company specialized in the production of plastic materials for building. At the beginning of the '90s, Dakota began to grow both in Italy (creating its own direct commercial network) and abroad, purchasing a wooden products Company in Romania (1999).

At the moment, Dakota has over 4,000 products, most of them *Made in Italy* and its next goal is to expand its ranges of products with new and more advanced construction solutions.

Because for Dakota ... #innovationisevolution

**Dakota Living** is a division of Dakota Group born to offer to professionals, specialized retailers and contract, outdoor decking and cladding with a 360° service.

Thanks to a solid experience gained over the years Dakota it is able to offer product consulting, project analysis and technical-commercial assistance.



# WPC

podlahy

## DAK-WPC: Evoluce teras

DAK-WPC (Wood Plastic Composite) je vysoce kvalitní kompozitní dřevo certifikované pro použití v nejextrémnějších podmínkách prostředí, složené z dřevěného prášku, PP-T plastového materiálu a dalších přísad.

Nevyžaduje náročnou údržbu, nehnije, je vodoodpudivý a vysoce odolný vůči povětrnostním vlivům v průběhu let.

- *Ekologická alternativa k exotickému dřevu;*
- *Dva typy povrchové úpravy v jednom profilu*
- *Protiskluzové, netřítí se;*
- *Testováno v mořském prostředí, odolává vodě a soli*
- *Odolnost vůči termitům, hmyzu i plísním.*

Barva se po mírné počáteční změně (téměř nepostřehnutelné a typické pro současnou generaci syntetických materiálů) stabilizuje, a nepodléhá tedy procesu šednutí typickému pro přírodní dřevo, neboť se jedná o živé prvky.

## DAK-WPC: the evolution of decking

DAK-WPC (Wood Plastic Composite) is a high-quality, certified wood composite for use in the most extreme environmental conditions, composed of wood flour, plastic material (PP-T) and chemical additives

It requires low maintenance, is immaculate, water-repellent and highly immune to weathering over the years.

- *Eco-friendly alternative to exotic wood;*
- *Two types of surface finish in one profile;*
- *Non-slip, non-chipping;*
- *Tested in marine environments, resists water and salt;*
- *Impervious to termites and insects; Mold-resistant.*

The color, after a slight initial change (almost imperceptible and typical of current generation synthetics) stabilizes and is therefore not subject to the graying process typical of natural woods as living elements.





# Dak WPC Solid



Jedna strana s protiskluzovým vroubkováním a jedna strana lehce kartáčovaná

One anti-slip side and one lightly brushed side

Dak-Solid, ideální řešení pro pokládku povrchů s vysokou odolností proti lámání a deformacím. Díky pevnosti, kterou nabízí masivní struktura, je vhodný také pro podlahy se zakřivenými plochami, speciálními tvary, svislé krytiny, nábytkové prvky, jako jsou lavičky, květináče atd.

Dak-Solid, an ideal solution for laying surfaces with high resistance to breaking and deformation. Due to the solidity provided by the solid structure, it is also suitable for flooring with curved surfaces, special shaping, vertical cladding, furniture elements such as benches, planters etc.



**SOLID SAND LV152/PZ**  
25 x 145 x 2.000 mm

**SOLID SAND LV152/4000**  
25 x 145 x 4.000 mm

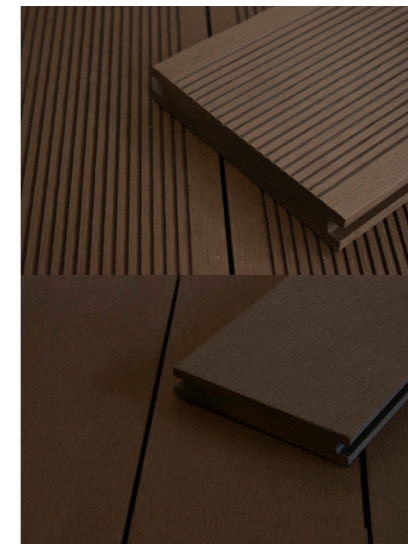

**SOLID CACAO LV151/PZ**  
25 x 145 x 2.000 mm

**SOLID CACAO LV151/4000**  
25 x 145 x 4.000 mm

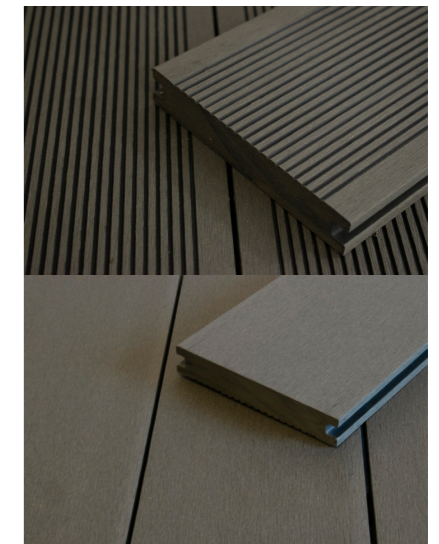

**SOLID MOON LV153/PZ**  
25 x 145 x 2.000 mm

**SOLID MOON LV153/4000**  
25 x 145 x 4.000 mm



**SOLID SAND LV152/TR**  
25 x 43 x 145 x 2.000 mm



**SOLID CACAO LV151/TR**  
25 x 43 x 145 x 2.000 mm



**SOLID MOON LV153/TR**  
25 x 43 x 145 x 2.000 mm





# Dak WPC Light



strana s protiskluzovým  
vroubkováním, strana se strukturou  
dřeva

One anti-slip side  
and one wooden-style grain side

Dak-Light je díky své nízké hmotnosti a voštinové a drenážní struktuře ideálním řešením pro instalaci na terasy, střešní zahrady, okraje bazénů, terasy, dektory, altány a jakékoli jiné venkovní prostory. Jedná se o ekonomické a snadno instalovatelné řešení.

Dak-Light thanks to its low weight and its honeycomb and draining structure, is the ideal solution for laying on terraces, roof gardens, pool edges, decks, de hors, gazebos and any other outdoor space. Economical and easy installation solution.



**LIGHT GOLD** LV158/PZ

23 x 146 x 2.000 mm



**LIGHT BROWN** LV159/PZ

23 x 146 x 2.000 mm

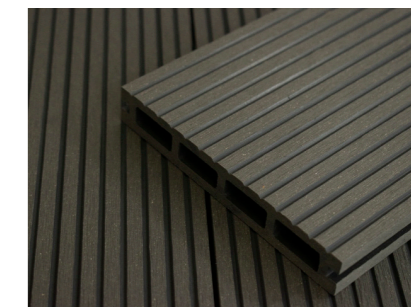

**LIGHT SMOKE** LV160/PZ

23 x 146 x 2.000 mm



**LIGHT GOLD** LV158/4000

23 x 146 x 4.000 mm



**LIGHT BROWN** LV159/4000

23 x 146 x 4.000 mm



**LIGHT SMOKE** LV160/4000

23 x 146 x 4.000 mm



**LIGHT GOLD** LV158/TR

23 x 43 x 146 x 2.000 mm



**LIGHT BROWN** LV159/TR

23 x 43 x 146 x 2.000 mm



**LIGHT SMOKE** LV160/TR

23 x 43 x 146 x 2.000 mm



**LIGHT GOLD** LV158/TL

23 x 43 x 146 x 2.000 mm



**LIGHT BROWN** LV159/TL

23 x 43 x 146 x 2.000 mm



**LIGHT SMOKE** LV160/TL

23 x 43 x 146 x 2.000 mm



# Dak WPC Shield



Jedna strana s protiskluzovým vroubkováním a jedna strana se strukturou dřeva.

One anti-slip side and one wooden-style grain side

Dak-Shield představuje nové řešení pro venkovní podlahy vhodné pro jakékoliv prostředí: obytné, komerční, veřejné, restaurační. Prkno je totiž pokryto plastovou a koextrudovanou fólií, která ho obaluje a chrání před změnou barvy a přírodními skvrnami.

Dak-Shield represents the new solution for making outdoor flooring suitable for any environment: residential, commercial, public, receptive. In fact, the plank is coated with a film of plastic and co-extruded nature that wraps it, protecting it from color change and natural stains.



## SHIELD NATURE

22 x 146 x 2.000 mm LV174/PZ  
22 x 146 x 4.000 mm LV174/4000



## SHIELD STONE

22 x 146 x 2.000 mm LV176/PZ  
22 x 146 x 4.000 mm LV176/4000



## SHIELD NATURE LV174/T

22 x 43 x 146 x 2.000 mm



## SHIELD STONE LV176/T

22 x 43 x 146 x 2.000 mm



## SHIELD CREAM

22 x 146 x 2.000 mm LV175/PZ  
22 x 146 x 4.000 mm LV175/4000



## SHIELD MOUNTAIN

22 x 146 x 2.000 mm LV274./PZ  
22 x 146 x 4.000 mm LV274/4000





# Dak WPC Shield Evo



*Jedna strana mírně kartáčovaná  
a jedna strana se strukturou dřeva.*

*One lightly brushed side  
and one wooden-style grain side*

Dak-Shield Evo je nové řešení, které věrně reprodukuje povrchovou úpravu materiálu s efektem dřeva s jedinečnou strukturou pro estetický vzhled a pohodlí při chůzi. Nová technologie použitá na Dak-Shield Evo umožňuje dosáhnout stupně požární odolnosti E podle normy EN 3501.

Dak-Shield Evo is the new solution that makes it possible to faithfully reproduce the material finish of the wood effect with a unique texture to the touch for aesthetic pleasantness and walking comfort. The new technology applied to Dak-Shield Evo allows it to achieve fire resistance grade E according to EN 3501.



**SHIELD EVO FOREST LV220/PZ**

23 x 139 x 2.000 mm



**SHIELD EVO METAL LV221/PZ**

23 x 139 x 2.000 mm









# Dřevěné podlahy

Tepelně upravené dřevo  
Thermotreated wood

## Tepelné zpracování Thermotreatment

**7%** Extrakce pryskyřice a dalších organických látek blokuje absorpci vody, zabraňuje ohýbání, bobtnání a smršťování dřeva.

The extraction of resin and other organic substances, blocks water absorption, prevents bending, swelling and shrinkage, by the wood.

**20%** Lignin karamelizuje, čímž vzniká homogenní tmavě hnědé zbarvení.

Lignin is caramelized, resulting in homogeneous dark brown coloration.

**23%** Hemicelulóza se oddělí od kyseliny karboxylové. Výsledkem tohoto procesu je vysoká odolnost a nižší PH.

Hemicellulose is separated from carboxylic acid. This process results in high resilience and a lower PH value.

**50%** Celulóza krystalizuje. Tímto procesem se dosáhne vyšších hodnot citlivosti a lepší trvanlivosti.

Cellulose is crystallized. This process generates higher sensitivity values and improved durability.

## Výhody tepelně ošetřeného dřeva

Krásné, odolné, stabilní a dlouhotrvající. Proces tepelného zpracování probíhá tak, že se dřevo vystavuje vysokým teplotám, až 220 °C, ve speciálním zařízení z nerezové oceli, v kontrolované atmosféře bez přístupu kyslíku, bez použití chemikálií, pouze za působení tepla, páry a vody.

Tepelným zpracováním se mění chemická struktura dřeva, čímž se mění jeho fyzikální a mechanické vlastnosti. Vysoká teplota ve skutečnosti způsobuje zhoršení kvality dřevní složky, která je reaktivnější vůči vodě, čímž se snižuje možnost smršťování a bobtnání nebo praskání dřeva.

Tepelné zpracování vytváří v závislosti na intenzitě teploty stejnoměrnou praženou kávovou hnědou barvu a vynikající rozměrovou stálost.

Zlepšily se také vlastnosti trvanlivosti, které jsou podobné vlastnostem nejlepších tropických dřevin, a výrobek je tak vhodný do jakéhokoli drsného nebo vlhkého klimatu, s vynikající odolností proti napadení hmyzem, plísněmi a houbami; zkrátka optimální výrobek pro venkovní použití.

## The advantages of heat-treated wood

Beautiful, strong, stable and long-lasting. The heat treatment process is carried out by subjecting wood to high temperatures, up to 220°C, in special stainless steel plant, in a controlled oxygen-free atmosphere, without the use of chemicals, inducing only heat, steam and water.

Heat treatment changes the chemical structure of the wood essence, varying its physical and mechanical properties. In fact, high temperature results in the deterioration of the woody component that is most reactive to water, thus reducing the possibility of shrinkage and swelling or cracking of the wood essence.

Thermo-treatment produces a uniform roasted coffee brown color, depending on temperature intensity, and excellent dimensional stability.

Durability characteristics, which are similar to those of the best tropical woods, are also improved, thus making the product suitable to withstand any harsh or humid climate, with excellent resistance to attack by insects, mold and mildew; in short, an optimal product for outdoor use.





# Thermo Jasan

## Ash



*Hladká úprava nebo vroubkovaná úprava*

*Smoothed finished or anti-slip finished*

Díky tepelné úpravě získává jasan tmavší barevný odstín, který mu dodává další estetickou hřejivost. Díky své přirozené kráse je vhodný pro širokou škálu architektonických stylů od moderních po klasické. Volba tepelně ošetřeného dřeva znamená také udržitelnou volbu, protože tato technika eliminuje použití škodlivých chemikálií.

Ash, thanks to the heat-treating process, acquires a darker color gradation that gives it additional aesthetic warmth. Its natural beauty makes it suitable for a wide range of architectural styles from contemporary to classic. Choosing heat-treated wood also means making a sustainable choice; with this technique, the use of harmful chemicals is eliminated.



**THERMO JASAN Hladký | ASH Smooth**

20 x 140 x 900-3.000 mm



**THERMO JASAN Drážkovaný | ASH Anti-slip**

20 x 140 x 900-3.000 mm





# Thermo Borovice

## Pine

Hladká a lehce drážkovaná úprava

One smoothed & one anti-slip finished

Tepelně ošetřená borovice si zachovává svůj přirozený vzhled a všestrannost, je odolnější proti vlhkosti, plísním a hmyzu a zaručuje delší životnost i ve zvláštních povětrnostních podmínkách. Po ošetření získává dřevo zlatavý odstín, který mu dodává nádech tepla a elegance.

Heat-treated pine while maintaining its natural appearance and versatility, thanks to the heat treatment, it becomes more resistant to moisture, mold and insect attack ensuring a longer life even in special weather conditions. After treatment, the wood takes on a golden hue that lends a touch of warmth and elegance.



Thermo Borovice Hladká a jemná drážka | PINE

26 x 140 x 4.000 mm





# GARAPA

*Dvě hladké strany*

*Two smoothed side*

Garapa dřevo nazývané také jako brazilský jasan je listnatá dřevina s vysokou trvanlivostí. Garapa pochází převážně z Jižní Ameriky z Brazílie. Dřevo Garapa je světle žlutohnědé dřevo, které na vzduchu na povrchu částečně tmavne na středně hnědou barvu. Garapa má převážně přímé vlákenní. Barevné rozdíly mezi jednotlivými prkny jsou přirozené, nejsou však silně markantní.

Garapa, also known as Brazilian ash, is a hardwood with high durability. Garapa comes mainly from South America, from Brazil. Garapa wood is a light yellow-brown wood that darkens slightly on the surface to a medium brown color when exposed to air. Garapa has a predominantly straight grain. The color differences between individual planks are natural, but not very noticeable.



**GARAPA Hladká** | Garapa

21 x 145 x 900-4.500 mm





## MASSARANDUBA

Massaranduba je dřevo pocházející z Jižní Ameriky. Mimořádně jemné, rovnoměrně strukturované dřevo má purpurově červenohnědou barvu s různými odstíny. Barevné rozdíly mezi jednotlivými prkny jsou přirozené a obvyklé. Ve dřevu se mohou vyskytnout otvory po hmyzu, které však neovlivňují trvanlivost a statické vlastnosti. Dřevo Massaranduba patří k nejoblíbenějším dřevinám na terasy a je všeobecně pokládáno za pevné a velmi tvrdé.

*Hladká a lehce drážkovaná úprava*

*One smoothed & one anti-slip finished*

Massaranduba is a wood originating from South America. The exceptionally fine, evenly structured wood has a purplish-red-brown colour with various shades. Colour differences between individual planks are natural and normal. Insect holes may occur in the wood, but these do not affect its durability and static properties. Massaranduba wood is one of the most popular types of wood for terraces and is generally considered to be strong and very hard.



**MASSARANDUBA Hladká a jemná drážka**

21 x 145 x 900-4.500 mm





# MODŘÍN SIBIŘSKÝ



*Jedna strana hrubá drážka a jedna strana jemná drážka*

*One side is a coarse groove and one side is a fine groove*

Bělové dřevo nažloutle bílé až načervenalé bílé, jádrové dřevo načervenalé hnědé až tmavě červenohnědé. Modřín sibiřský patří k nejcennějším a nejtrvanlivějším druhům mezi jehličnatými druhy dřeva. Jeho obsažená pryskyřice odpuzuje vodu jako přírodní impregnace a chrání dřevo před napadením houbami. Na základě pomalého růstu v chladných regionech je sibiřský modřín tvrdší než evropský. Modřín je obzvláště citlivý na železo, a aby se zabránilo místům od rzi, doporučujeme přípevňovací prostředky pouze z ušlechtilé oceli.

Sapwood yellowish white to reddish white, heartwood reddish brown to dark reddish brown. Siberian larch is one of the most valuable and durable species among coniferous wood species. Its resin repels water as a natural impregnation and protects the wood from fungal attack. Due to its slow growth in cold regions, Siberian larch is harder than European larch. Larch is particularly sensitive to iron, and to prevent rust spots, we recommend using only stainless steel fasteners.



**MODŘÍN SIBIŘSKÝ Hladká a jemná drážka**

21 x 145 x 3.000-4.000 mm





# Ipè Lapacho



*Dvě hladké strany*

*Two smoothed side*

Ipè Lapacho je považováno za jedno z nejtvrděších dřev na světě a vyznačuje se pestrými barevnými odstíny, které působí mimořádně přirozeně. Vyznačuje se velkou pevností a pružností, nepodléhá vlhkosti, povětrnostním vlivům ani plísním, což zaručuje mimořádně dlouhou životnost.

Lapacho Ipe is considered among the hardest woods in the world, distinguished by variegated shades of color for an extremely natural effect. Characterized by great strength and flexibility, it is unaffected by moisture, weathering and mold for extremely long service life over the years.



**IPÈ LAPACHO**













19 x 90 x 950 - 1.250 - 1.550 - 1.850 - 2.150 mm

















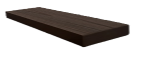

# Příslušenství

## Accessori

Ref.	Název   Name	Produkt   Product	WPC	DŘEVO   WOOD	mm
	LV051/PZ-2000 LV051/PZ-3000 LV051/PZ-4000	hliníkový profil aluminium joist	✓	✓	30 x 40 x 2.000 30 x 40 x 3.000 30 x 40 x 4.000
	LV081/PZ-2000 LV081/PZ-3000 LV081/PZ-4000				20 x 50 x 2.000 20 x 50 x 3.000 20 x 50 x 4.000
	LV121/PZ-2000 LV121/PZ-3000 LV121/PZ-4000				10 x 40 x 2.000 10 x 40 x 3.000 10 x 40 x 4.000
	LV026/PZ	modřínový profil larch joist			45 x 70 x 4.000
	LV052	upevňovací klip fixing clip	✓ SOLID, SHIELD, SHIELD EVO	✓	38 x 42 x 11 tl.   thick. 1,6
	LV058				38 x 42 x 11 tl.   thick. 1,6
	LV060				37 x 29 x 11 tl.   thick. 3
	LV060/2				37 x 29 x 11 tl.   thick. 3
	LV059	startovací klip starter clip	✓ SOLID, SHIELD, SHIELD EVO	✓	29 x 29 x 11 tl.   thick. 1
	LV061	startovací klip starter clip	✓ LIGHT		29 x 29 x 11 tl.   thick. 1
	LV090	do hliníku for aluminium	✓	✓	3.5 x 16
	LV054	upevňovací vřut fixing screw	✓	✓	3.5 x 16
	ZHTORX5X60	do dřeva for wood	✓	✓	5 x 60

Ref.	Název   Name	Produkt   Product	WPC	DŘEVO   WOOD	mm	
	LV161/PZ	boční lišta lateral finishing board			sand - gold 10 x 57 x 2.000	
	LV162/PZ	boční lišta lateral finishing board	✓ LIGHT A SOLID		cacao - brown 10 x 57 x 2.000	
	LV163/PZ	boční lišta lateral finishing board			moon - smoke 10 x 57 x 2.000	
	LV095	zástrčka plug	✓ LIGHT GOLD		20 x 20 x 145	
	LV096		✓ LIGHT BROWN		20 x 20 x 145	
	LV097		✓ LIGHT SMOKE		20 x 20 x 145	
	LV098		✓ SHIELD NATURE A MOUNTAIN		20 x 20 x 145	
	LV099		✓ SHIELD CREAM		20 x 20 x 145	
	LV100		✓ SHIELD STONE		20 x 20 x 145	
	LV222/PZ		boční lišta lateral finishing board	✓ SHIELD EVO FOREST		wpc deska wpc board 71 X 11 X 2.000
	LV223/PZ		boční lišta lateral finishing board	✓ SHIELD EVO METAL		71 X 11 X 2.000
	TER09-1121/1		vyrovnávání leveller	✓	✓	srovnávač pro stojan leveller for support tl. 1
	TER09-1121		vyrovnávání leveller			tl. 3
	TER09-1148TA	gumová rohož rubber mat	✓	✓	gumová rohož pro profily rubber mat for joist 90 x 90 tl.   thick. 8	
	TER09-1155	vyrovnávání leveller	✓	✓	vyrovnávací sada klínů a podložek construction shims and wedges kit -	







# Fasádní obklady

## Cladding

Rostoucí potřeba udržitelného rozvoje jako řešení ekologické nouze, snižování spotřeby energie v budovách, uplatňování nových technologií ve stavebnictví a potřeba modernizace stávajícího dědictví nacházejí v **odvětrávané fasádě** bezpečnou odpověď.

Tento obkladový systém se díky vytvoření vzduchové komory mezi stěnou a obkladem vyznačuje „komínovým efektem“, který aktivuje účinné přirozené větrání a zároveň poskytuje významné výhody při odvodu tepla/vlhkosti, což zajišťuje skutečné zlepšení komfortu bydlení.

Větraná fasáda, obložená lamelami WPC Dakota, je estetickým a výkonnostním vylepšením budovy.

### Izolace proti povětrnostním vlivům:

- ochrana konstrukce stěny před přímým působením atmosférických vlivů;
- eliminace povrchové kondenzace (přítomnost vzduchové dutiny usnadňuje odvádění vodních par z interiéru a podporuje odvádění případné vlhkosti).

**Tepelná izolace:** eliminace přímých tepelných mostů s úsporou energie díky menším tepelným ztrátám, což vede ke zlepšení energetické náročnosti.

**Zvuková izolace:** větraná fasáda umožňuje splnění předpisů o zvukové izolaci: vícevrstvý systém zajišťuje větší absorpci hluku.

The growing need for sustainable development as a solution to the environmental emergency, the reduction of energy consumption in construction, the application of new technologies in building, and the need to upgrade the existing heritage, find in the **ventilated facade** a sure answer

This cladding system, by creating an air chamber between wall and cladding, is characterized by a “chimney effect” activating effective natural ventilation while ensuring significant benefits of heat/moisture removal that provides real improvement in living comfort.

The ventilated facade, clad with WPC Dakota slats, ensures aesthetic/performance enhancement of the building.

### Insulation from weathering:

- protection of the masonry structure from the direct action of atmospheric agents;
- elimination of surface condensation (the presence of the air gap facilitates the evacuation of water vapor from the interior, promoting the disposal of any moisture).

**Thermal insulation:** elimination of direct thermal bridges with energy savings due to less heat loss, resulting in improved energy performance.

**Sound insulation:** the ventilated facade allows compliance with sound insulation regulations: the multi-layered system generates greater noise absorption.





# Fasádní obklady

## Cladding

Čím jsou obklady WPC tak výjimečné?

- **Odolnost proti povětrnostním vlivům:** Díky složení WPC je tento obklad mimořádně odolný proti povětrnostním vlivům, jako je déšť, sníh, intenzivní slunce a vlhkost. Obklad z WPC si v průběhu času zachovává svou integritu a vyžaduje minimální údržbu, což šetří čas i peníze.
- **Výjimečná odolnost:** obklady z WPC jsou navrženy tak, aby odolávaly každodennímu opotřebením, vlhkosti, hmyzu a hnilobě. Díky své kompozitní struktuře se v průběhu let neštěpí, nepraská ani nedeforuje, což zaručuje bezchybný vzhled po dlouhou dobu.
- **Snadná instalace:** Systém instalace obkladů WPC je jednoduchý a intuitivní, což vám ušetří čas a námahu při instalaci. Díky široké nabídce příslušenství a povrchových úprav si můžete konečný výsledek přizpůsobit svým potřebám.
- **Ekologická udržitelnost:** Obklady z WPC jsou vyrobeny z kombinace recyklovaného dřeva a plastu, čímž se snižuje spotřeba původního dřeva a podporuje ekologická udržitelnost. Tato ekologická volba umožňuje přispět k ochraně přírodních zdrojů, aniž by byla ohrožena kvalita a estetika obkladu.

What makes WPC Cladding so special?

**Weather Resistance:** Thanks to its WPC composition, this cladding is extremely resistant to weather elements such as rain, snow, intense sunlight, and humidity. Maintaining its integrity over time, WPC Cladding requires minimal maintenance, saving you time and money.

- **Exceptional Durability:** WPC Cladding is designed to withstand daily wear and tear, moisture, insects, and decay. Its composite structure prevents chipping, cracking, and warping over the years, ensuring a flawless appearance for a long time.
- **Easy Installation:** The installation system of WPC Cladding is simple and intuitive, allowing you to save time and effort during the installation process. With a wide range of accessories and finishes available, you can customize the final result according to your needs.
- **Environmental Sustainability:** WPC Cladding is made from a combination of recycled wood and plastic, reducing the use of virgin wood and promoting environmental sustainability. This eco-friendly choice allows you to contribute to the conservation of natural resources without compromising the quality and aesthetics of the cladding.

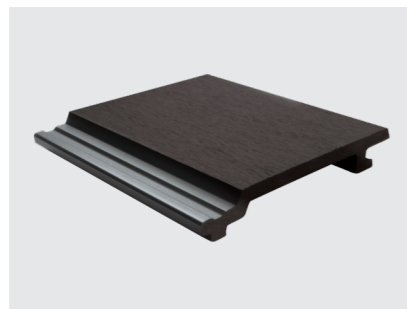

**MOKA** LV214/PZ

20 x 140 x 2.000 mm

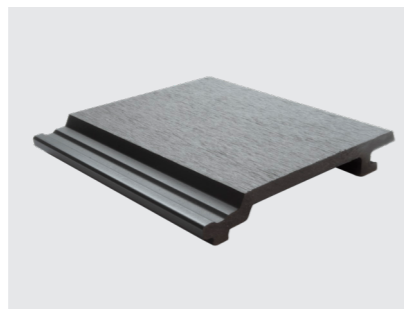

**ARCTIC** LV215/PZ

20 x 140 x 2.000 mm



**NATURE** LV374/PZ

19 x 170 x 2.000



**STONE** LV376/PZ

19 x 170 x 2.000

	<b>Hliníkové profily</b> Aluminium joist LV081/PZ - LV121/PZ
	<b>MOKA</b> LV216/PZ Rohová lišta Angles for lateral finishing 60 x 40 x 2.000 mm
	<b>ARCTIC</b> LV217/PZ Rohová lišta Angles for lateral finishing 60 x 40 x 2.000 mm
	<b>NATURE</b> LV374/ANG Rohová lišta Angles for lateral finishing 50 x 50 x 2.000 mm
	<b>STONE</b> LV376/ANG Rohová lišta Angles for lateral finishing 50 x 50 x 2.000 mm
	<b>FIXALA PLUS</b> MIN01-5200P Černý samořezný šroub Black screw 3,5 x 25





# Sluneční clony

## Brise Soleil

Sluneční clony **Dak-Shade** vyrobená z kompozitního dřeva a kombinovaná s hliníkovou výtuhou poskytuje účinnou ochranu před přímým slunečním zářením a zároveň poskytuje dostatečné soukromí v jakémkoli typu architektonického prostředí, ať už se jedná o obytné, komerční nebo pohostinské prostory.

Konstrukce profilu **Dak-Shade** s průřezem 60x42 mm se dvěma vnitřními voštinovými komorami, které lze v případě potřeby vyztužit speciálními hliníkovými prvky, umožňuje zachovat velkou světelnost a viditelnost uvnitř budovy, kde jsou instalovány, a výrazně tak zlepšit její energetickou náročnost a architektonickou estetiku v souladu s požadavky na moderní bydlení a designovými trendy.

Sluneční clona **Dak-Shade** představuje volbu odpovídající stále aktuálnější potřebě aktivní regulace slunečního záření, přiměřeného tepelného komfortu a v neposlední řadě velké odolnosti proti povětrnostním vlivům, která zaručuje chladné prostředí v létě a teplo v zimě.

**Dak-Shade** nabízí velkou volnost při pokládce a instalaci: horizontálně, vertikálně, aby vytvořil architektonický celek, který je estetický i funkční.

The **Dak-Shade** sunshade made of composite wood and can be combined with aluminum reinforcement, provides effective protection from direct sunlight while offering adequate privacy to any type of architectural environment whether residential, commercial or receptive.

The design of the **Dak-Shade** profile with the section mm 60x42 with 2 internal honeycomb chambers that can be reinforced if necessary with special aluminum elements, allows to be able to maintain great brightness and visibility inside the building where they are installed, significantly improving its energy performance and architectural aesthetics in line with modern housing needs and design trends.

**Dak-Shade** sunshades represent a choice in line with the increasingly current need for active control from solar action, adequate thermal comfort and finally great resistance to weathering, ensuring cool environments in summer and warm in winter.

**Dak-Shade** is able to offer great freedom in laying and installation: horizontally, vertically, to create an architectural ensemble that is both aesthetic and functional.



**DAK-SHADE BROWN** LV182/PZ

60 x 42 x 2.000 mm



**DAK-SHADE GOLD** LV183/PZ

60 x 42 x 2.000 mm



**Krytka • plug** LV184/PZ  
Záslepka • Brise soleil Plug  
60 x 42 mm

**Krytka • plug** LV185/PZ  
Záslepka • Brise soleil Plug  
60 x 42 mm

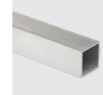

**Profil • joist** LV085/PZ  
20 x 25 x 2.000 mm







## DAK-Peak

**Dak-Peak** je modulární profil navržený jako inovativní řešení pro vnitřní i venkovní obklady fasád, stěn a stropů: je vyroben z kompozitního dřeva wpc Shield a je k dispozici ve dvou barvách a strukturách: Nature a Stone.

Stejně jako prkna je vyrobena technologií Shield, která se vyznačuje fólií na bázi plastu s ochrannými vlastnostmi proti skvrnám a vysokou odolností proti UV záření.

**Dak-Peak** lze použít v interiéru i exteriéru v horizontálním i vertikálním režimu instalace.

Jeho tón a struktura odpovídají současným trendům v architektuře a designu: lamelový trojrozměrný efekt výrazně zlepšuje akustické vlastnosti a snižuje vliv slunečního záření a oslnění.

**Dak-Peak** is a modular profile designed as an innovative solution for indoor and outdoor cladding of facades, walls and ceilings: it is made with wpc Shield composite wood and is available in 2 colors and textures: Nature and Stone.

Similar to the plank for decking use, it is made with Shield technology, which is characterized by a plastic-based film with stain protection features and high level of resistance to UV sunlight.

**Dak-Peak** can be used in indoor and outdoor environments with both horizontal and vertical installation modes.

Its shade and texture is in line with contemporary trends in architecture and design: the plank and three-dimensional effect, contributes to significantly improved acoustic performance and reduced impact of solar radiation and glare.



**NATURE** LV244/PZ

26 x 219 x 2.200 mm

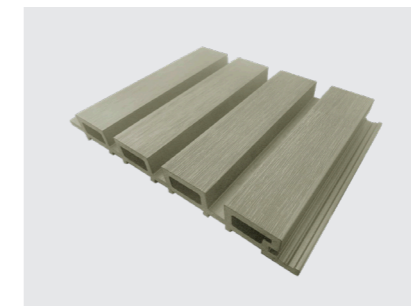

**STONE** LV246/PZ

26 x 219 x 2.200 mm



**Hliníkový profil**  
Aluminium joist

LV081/PZ



**FOREST / NATURE** LV216/2200

Rohová lišta  
Angles for lateral finishing  
50 x 50 x 2.200 mm



**METAL / STONE** LV217/2200

Rohová lišta  
Angles for lateral finishing  
50 x 50 x 2.200 mm



**CLIP** LV218/PZ  
Startovací klip + vřut 30 mm  
Starter clip + 30 mm screw  
25 x 28 mm



# DAK-Fence

Vzhledem k tomu, že se jedná o konstrukci, která je celoročně vystavena povětrnostním vlivům a je nedílnou součástí vašeho venkovního prostoru, musí být plot z WPC odolný a zcela bezúdržbový výrobek.

**Plot Dak-Fence je určen k ochraně soukromí domů, podniků a turistických a ubytovacích zařízení.**

Žádné hrany a žádné třísky, zachování všech estetických vlastností a tepelné izolačních vlastností dřeva a zároveň mimořádné fyzikální a mechanické vlastnosti plastu.

Vždycky jste snili o místě, kde si můžete stoprocentně odpočinout a vypnout od každodenního shonu? Nový **plot WPC** vytváří oblíbená místa, která vám umožní být sami sebou. Budete chráněni před zvědavými pohledy a k vašim uším nedolehne žádný hluk.

A WPC fence, considering that it is a structure exposed to the elements throughout the year and is an integral part of your outdoor space, must be a durable and completely maintenance-free product.

**Dak-Fence is designed to protect the privacy of homes, businesses, and tourist and hospitality facilities.**

Zero sharp edges and zero splinters, retaining all the aesthetic qualities and thermoelectric insulation properties of wood, while adding the extraordinary physical and mechanical properties of plastic.

Have you always dreamed of a place where you can relax 100% and shut out the everyday? New **WPC fencing** creates favorite places that allow you to be yourself. You will be sheltered from curious glances and no noise will reach your ears.



**DAK-FENCE WOOD LV401/PZ**

20 x 150 x 2.000 mm

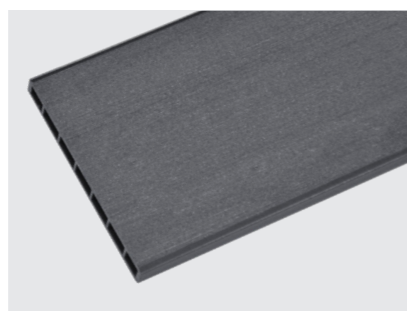

**DAK-FENCE IRON LV402/PZ**

20 x 150 x 2.000 mm



**Hlinikový profil  
Aluminium joist**  
LV081/PZ



**DAK-FENCE WOOD LV403/PZ**  
Plotový profil  
Fence joist  
30 x 40 x 2.000 mm

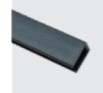

**DAK-FENCE IRON LV404/PZ**  
Plotový profil  
Fence joist  
30 x 40 x 2.000 mm



**FIXALA PLUS MIN01-5200P**  
Samořezný vrut FIXALA  
Bugle head self screwing screws  
3,5 x 25 mm









## Retifikační terče

### Arkimede

#### Výrobky pro veknovní podlahu

Typy teleskopických podpěr Arkimede se skládá z 5 modelů: Arkimede 18, Arkimede 35, Arkimede 60, Arkimede 115 a samonivelační Arkimede 41. Tyto nastavitelné patky pro vnější zvýšené podlahy umožňují plovoucí pokládku podlah s rozsahem 18 mm (Arkimede 18) až 220 mm (Arkimede 115), bez rozšíření.

- Arkimede 10 od 10 mm do 20 mm (apposita prolunga h. 5 mm inclusa)
- Arkimede 18 od 18 mm do 36 mm (apposita prolunga h. 9 mm inclusa).
- Arkimede 35 od 35 mm do 60 mm.
- Arkimede 41 samonivelační od 41 mm do 66 mm - sklon 5%.
- Arkimede 60 od 60 mm do 115 mm.
- Arkimede 115 od 115 mm do 220 mm.

Skutečnou novinkou tohoto produktu je mimořádně snadné a modulární použití. Pomocí 2 výrobků (podpěra + nástavce) je možné dosáhnout libovolné výšky. Skládají se ze základního prvku, otočného prstence a pevné hlavice, s klapkou speciálně navrženou pro dřevěné nebo hliníkové palubky vhodné pro palubkový systém navržený společností Dakota Living.

Systém Arkimede se dodává ve smontovaném stavu ve třech prvcích. Nosná plocha základny je 314 cm<sup>2</sup>.

Průměr hlavy je 120 mm s plochou 113 cm<sup>2</sup>. Základna umožňuje správný odvod vody.

#### Products for flooring

The Arkimede Telescopic Support series is composed by the Arkimede 18, Arkimede 35, Arkimede 60, Arkimede 115 and Arkimede 41 self-leveling head.

These adjustable supports allow the installation of outdoor floating floors of heights from 18 mm (Arkimede 18) to 220 mm (Arkimede 115), without the extensions.

- Arkimede 10 from 10 mm to 20 mm (with its own extension h. 5 mm provided).
- Arkimede 18 from 18 mm to 36 mm (with its own extension h. 9 mm provided).
- Arkimede 35 from 35 mm to 60 mm.
- Arkimede 41 self-leveling head from 42 mm to 66 mm - 5% slope.
- Arkimede 60 from 60 mm to 115 mm.
- Arkimede 115 from 115 mm to 220 mm.

The advantage of this product is the simplicity and the modularity of the use. With only 2 elements (Support + Extension) you can reach all the heights you may need.

Arkimede Systems are available by a fixed-head designed for decking structures. The Arkimede Telescopic Support Series is provided with its 3 elements already preassembled.

The area of the base is 314 cm<sup>2</sup>.

The diameter of the head is 120 mm with a support surface of 113 cm<sup>2</sup>.

The base allows the correct flow of water.







**arkimede 10** TER09-1147/1A

Množství\*: 6/8 ks/m<sup>2</sup>  
Quantity\*: 6/8 pcs/sqm

10 → 20 mm



**arkimede 18** TER09-1145/1A

Množství\*: 6/8 ks/m<sup>2</sup>  
Quantity\*: 6/8 pcs/sqm

18 → 36 mm



**arkimede 35** TER09-1143/1A

Množství\*: 6/8 ks/m<sup>2</sup>  
Quantity\*: 6/8 pcs/sqm

35 → 60 mm



**arkimede 41** TER09-1193/1A

Naklápečí hlava | Množství\*: 6/8 ks/m<sup>2</sup>  
Self-leveling head | Quantity\*: 6/8 pcs/sqm

41 → 66 mm



**arkimede 60** TER09-1163/1A

Množství\*: 6/8 ks/m<sup>2</sup>  
Quantity\*: 6/8 pcs/sqm

60 → 115 mm



**arkimede 115** TER09-1173/1A

Množství\*: 6/8 ks/m<sup>2</sup>  
Quantity\*: 6/8 pcs/sqm

115 → 220 mm



**h. 25 mm** TER09-1143/P25

Prodloužení. Mn.: podle potřeby\*  
Extension. Pcs.: as required\*

25 mm



**h. 50 mm** TER09-1143/P50

Prodloužení. Mn.: podle potřeby\*  
Extension. Pcs.: as required\*

50 mm



**h. 100 mm** TER09-1143/P100

Prodloužení. Mn.: podle potřeby\*  
Extension. Pcs.: as required\*

100 mm



**h. 9 mm** TER09-1145/P9

Prodloužení. Mn.: podle potřeby\*  
Extension. Pcs.: as required\*

9 mm



**Podložka · pad** TER09-1144

Protihluková gumová rohož  
Insulation noise reducer made of rubber

200 x 200 x h.3 mm



**Podložka · pad** TER09-1148TA

Gumová rohož pro profily  
Rubber pad for joist

90 x 90 x h.8 mm



**Podpora · Support** TER09-11454

Nastavitelný držák zahradní tyče  
Adjustable Support for ground post made

h. 25 - 115 mm



**Magnelis®** TER09-1149ZM2

Ocelový profil Magnelis®  
Coated Steel Joist

40 x 2.000 x h.30 mm



**Adaptér · adapter** TER09-1151

Adaptér pro rychlospojku  
Easy fixing adapter



**TER09-1749MD/MC | TER09-1151GR**

Příslušenství  
Accessories



**Keradeck** TER09-2299

Hliníkový profil  
Aluminum Coated Steel Joist

40 x 2.000 x h.30 mm

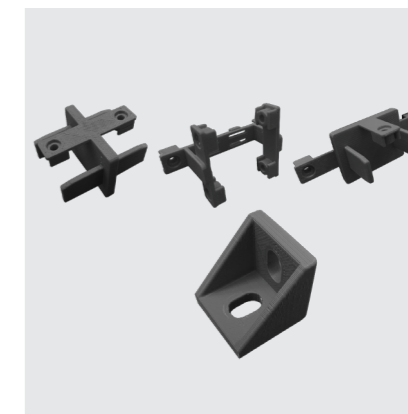

**TER09-2299/A-B-C | TER09-2299/E**

Příslušenství  
Accessories



## Syntetická tráva

*Artificial turf*



délka 25 mm GAR03-0034/25

2,0 x 12,5 m - délka 25 mm



délka 35 mm GAR03-0035/25

2,0 x 12,5 m - délka 35 mm



délka 45 mm GAR03-0036/25

2,0 x 12,5 m - délka 45 mm

## Štěrková rohož Dak-rock

*Dak-rock: gravel stabilization grid*

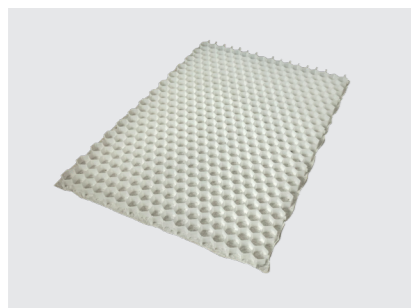

DAK-ROCK GAR01-0300

795 x 1.123 x tl. 30 mm

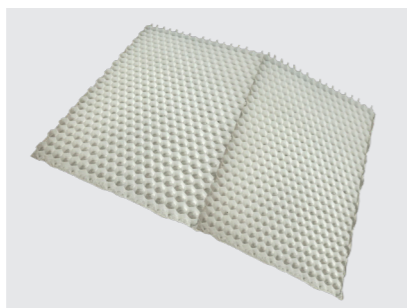

DAK-ROCK GAR01-0300H2

1.590 x 1.123 x tl. 30 mm

## Dak-rock Zpevněné zatravňovací rohože

*Dak-rock heavy ground paving grid*

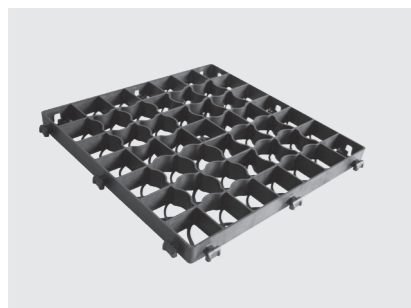

GAR01-0022N

500 X 500 x h. 39 | černá

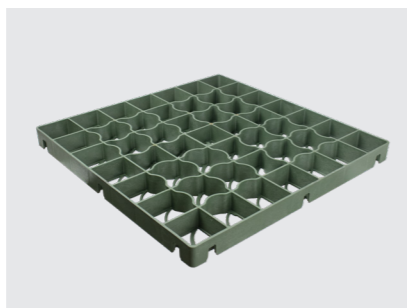

GAR01-0022GV

500 X 500 x h. 39 | zelená

## Green Plus: zatravňovací rohož

*Green Plus*

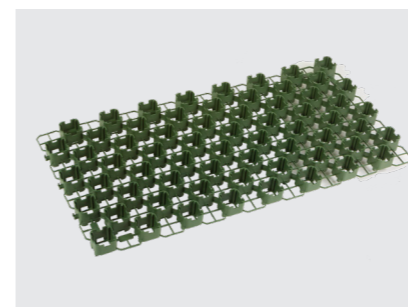

tl. 50 mm GAR01-0001/5 - GAR01-0002/5

400 x 400 x tl. 50 | 800 x 400 x tl. 50 mm

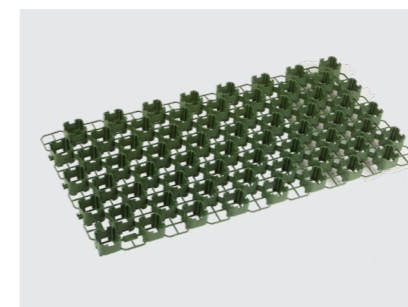

tl. 40 mm GAR01-0002/5

800 x 400 x tl. 40



Bílá krytka • White cap  
GAR01-0006

## Georeef Zahradní obrubník

*Georeef Landscape profile*



GEOREEF GAR03-0070

3.000 x tl. 45 mm



GEOREEF GAR03-0071

3.000 x tl. 60 mm

## Vzorčky Outdoor

*Outdoor Expo*



OUTDOOR EXPO LV900

520 x 720 x 1.400





## Podmínky prodeje

### VŠEOBECNÉ PODMÍNKY

Tyto prodejní podmínky se vztahují na veškeré dodávky zboží v jakékoli kapacitě uskutečněné společností Dakota Group S.a.S., dále jen „dodavatel“. Jakékoli písemné a/nebo ústní závazky zástupců, distributorů a/nebo spolupracovníků společnosti Dakota Group S.a.S. nezavazují posledně uvedené, pokud nejsou výslovně potvrzeny dokumentem řádně schváleným a podepsaným posledně jmenovaným. Jakékoli změny a/nebo výjimky z těchto podmínek budou platné pouze v případě, že budou výslovně písemně schváleny.

### CENA DOPRAVY

Všechny objednávky se považují za objednávky ze závodu.

### ZVLÁŠTNÍ DODACÍ PODMÍNKY

Pokud zákazník při objednávce neurčí jinak, bude zboží dodáno na místo určené zákazníkem v objednávce dopravcem vybraným dodavatelem na náklady kupujícího. Dodání objednaného zboží se uskuteční pokud možno ve lhůtě dohodnuté při objednávce nebo v jiné lhůtě určené dodavatelem. Odběratel bere na vědomí, že dodací lhůty je třeba chápat jako pouze orientační, nelze je v žádném případě považovat za zásadní a dodavatele nijak nezavazují, proto nemůže ve vztahu ke skutečným dodacím lhůtám zakoupených výrobků nic namítat, ani požadovat ukončení smlouvy a/nebo náhradu škody za zpoždění, které podle zvyklostí spadá do běžné tolerance. Pokud zákazník výslovně nestanoví jinak, vyhrazuje si dodavatel právo splnit objednávku i prostřednictvím dílčích dodávek.

### DOPRAVA

Pokud jde o tuzemské obchodní transakce, platí, že pokud není výslovně dohodnuto jinak, dodavatel splní svou povinnost předáním smluvního zboží dopravci. Od okamžiku předání zboží dopravci přechází riziko ztráty zboží výhradně na zákazníka, který na druhé straně rovněž bere na vědomí, že zboží cestuje bez záruky pojištění. U mezinárodních obchodních transakcí se místo toho odkazuje na zvláštní dohody uzavřené mezi dodavatelem a odběratelem.

### VYŠŠÍ MOC

Jakýkoli závazek se považuje za uzavřený, pokud mu nezabránila vyšší moc: to zahrnuje mimo jiné povodně a nízký stav vody, výpadky elektriny, přerušení silniční a železniční dopravy, války, požáry, stávky, nepokoje, nedostatek surovin, zpoždění a/nebo nedbalost na straně dodavatelů atd. Pokud nastane případ vyšší moci, je dodavatel oprávněn po dohodě s odběratelem zakázku ukončit nebo službu provést co nejdříve.

### PLATBY

Zpoždění platby není přípustné ani v případě, že se kupující domnívá, že má nárok z jakéhokoli titulu. V případě pozdní platby se účtuje úrok z prodlení ve výši stanovené v čl. 5 legislativního nařízení č. 231/02, a to i v případě dohodnutého odkladu. Úroky z prodlení se počítají automaticky, bez nutnosti formálního oznámení, od uplynutí lhůty splatnosti uvedené na faktuře a/nebo od uplynutí jednotlivých vystavených bankovních potvrzení, která zůstala nezaplacena. Dodavatel má rovněž právo na náhradu nákladů, které mu vznikly, a to i formou soudních poplatků za vymáhání včas nezaplacených částek, kromě případné větší škody, která mu mohla vzniknout. V případě nezaplacení být jedině splátky opravňuje Dodavatele požadovat okamžitou úhradu celé fakturované částky, a to i v případě, že byla předtím dohodnuta splátková úhrada.

Práva a nároky, které vzniknou kupující straně v souvislosti s jejím postoupením zakoupeného zboží třetím osobám, se považují za práva a nároky, které tato kupující strana již dříve postoupila dodavateli. Nezaplacení v dohodnutých termínech představuje porušení smlouvy bez nutnosti upozornění na prodlení a opravňuje dodavatele k uplatnění následných opatření, včetně ukončení smlouvy, vrácení dodaných výrobků a náhrady škody.

V každém případě jakákoli nesrovnalost v platbě z jakéhokoli důvodu, i když souvisí s jiným obchodem, opravňuje dodavatele k pozastavení nebo zrušení smlouvy, i když již probíhá. Částky uhrazené v souvislosti s prodlením s platbou se považují za uhrazené nejprve ze všech úroků, poté ze soudních nebo jiných nákladů a nakonec z jistiny, a to v pořadí podle stáří, aby byly uhrazeny nejprve nejstarší kapitály. Platby se provádějí přímo dodavateli. Platby provedené prostřednictvím zprostředkovatelů bez předchozího souhlasu dodavatele nebudou uznány.

### VADNÉ/CHYBĚJÍCÍ ZBOŽÍ

Zákazník je povinen převzít zboží zpět, pokud se na něm nevyskytují zjevné vady nebo chybějící zboží, které musí být nahlášeno prostřednictvím potvrzení o vrácení do 8 (osmi) dnů od doručení. Zákazník nesmí odmítnout celou zásilku, pokud má vady pouze některé zboží; dodavatel si vyhrazuje právo vadné a/nebo chybějící zboží vyměnit. Vrácení zboží provedené prostřednictvím zprostředkovatelů bez předchozího povolení dodavatele nebude uznáno. Zákazník je vždy povinen zkontrolovat hmotnost a obsah zásilky, zejména v případě poškozených obalů je třeba zkontrolovat obsah a upozornit na případné chybějící výrobky. To musí být provedeno za přítomnosti přepravce a zapsáno do nákladního listu nebo průvodního dokladu. Pokud z důvodů vyšší moci není kontrola možná, musí být zásilka přijata s poznámkou „s výhradou ověření obsahu“ uvedenou v nákladním listu nebo průvodním dokladu.

Jakékoli vrácení zboží musí být předem schváleno a zásilka musí být odeslána do místa podnikání dodavatele s uhrazenou přepravou. Odpovědnost společnosti Dakota Group S.a.s. se nevztahuje na případy nedbalosti, zásahu do výrobku, nedbalosti při instalaci, nesprávného použití výrobků nebo použití, které není v souladu s podmínkami použití uvedenými společností Dakota Group S.a.s., nedbalého uchování a/nebo skladování výrobků, vyšší moci. Společnost Dakota Group S.a.s. nebude akceptovat reklamace za neoprávněné použití nebo nesprávné použití výrobku, odchylné se od návodu k instalaci a pokládce nebo od pravidel čl. Shoda výrobků s jakýmkoli vzorky a/nebo obrázky v prospektech, katalogích, cenících nebo podobných dokumentech není závazná. Zejména odstíny, lesk, kryvosť povrchu a estetický vzhled výrobků se mohou lišit od vzorků, které jsou v držení, a/nebo obrázků ve výše uvedené dokumentaci; tyto rozdíly jsou součástí vlastností výrobku a jsou považovány za přijatelné. Vzorky výrobků na bázi dřeva jsou vždy čistě orientační a nikdy nejsou závazné, protože se mohou lišit v závislosti na jednotlivých šaržích dodávek, v kresbě a barvě, a to právě kvůli přirozeným vlastnostem jednotlivých druhů dřeva. U dokončených objednávek, které již byly částečně odeslány, nebo u následných objednávek se mohou vyskytnout rozdíly v odstínu, lesku, neprůhlednosti a/nebo estetické rozdíly, které však nejsou důvodem ke sporu o výrobky a/nebo jejich vrácení. Dále je třeba poznamenat, že světlo, teplota, vlhkost a faktory charakteristické pro prostředí mohou způsobit rozdíly ve vzhledu, které mohou dokonce zabránit dokonalému sladění výrobků pořízených v různých obdobích. Veškeré údaje nebo informace o vlastnostech a/nebo technických specifikacích výrobků obsažené v brožurách, katalogích, cenících nebo podobných dokumentech pocházejících od společnosti Dakota Group S.a.s. jsou závazné pouze v rozsahu, v jakém byly tyto údaje výslovně uvedeny v objednávce.

### VLASTNICTVÍ ZBOŽÍ

Zboží zůstává ve vlastnictví dodavatele až do úplného zaplacení ceny a vedlejších nákladů, přičemž kupující strana je ustanovena jako správce odpovědný za řádné uchování zboží a je povinna neprodleně informovat dodavatelemskou stranu o jakémkoli pokusu třetích stran o zabavení nebo jinou ochranu zboží.

### NÁHRADA ŠKODY ZÁKAZNÍKŮM

Prodávající odpovídá v případě chybné dodávky objednaných produktů za hodnotu objednaného zboží. Jakýkoli nárok na náhradu přesahující hodnotu zboží je vyloučen. Za škody vzniklé nesprávným používáním produktu

kupujícím nenese prodávající odpovědnost.

### FAKTORINGOVÁ DOLOŽKA

Dodavatel má právo postoupit svůj kredit vůči kupujícímu na třetí osoby.

### JURISDIKCE A KOMPETENCE

Pro jakýkoli spor týkající se výkladu, aplikace a provádění této smlouvy si strany zvolí italskou jurisdikci a vylučnou jurisdikci soudu ve Veroně, čímž strany hodlají vyloučit alternativní fóra stanovená v člancích 18, 19 a 20. občanského soudního řádu.

### JAZYK

Tyto prodejní podmínky mohou být přeloženy do potřebných jazyků. V případě jakéhokoli sporu však bude mít přednost italská verze.

### ZPRACOVÁNÍ OSOBNÍCH ÚDAJŮ

Společnost **DAKOTA GROUP SAS** jako správce vašich osobních údajů v souladu a pro účely nařízení EU 2016/679 (dále jen „GDPR“) Vás tímto informuje, že výše uvedené právní předpisy zajišťují ochranu zainteresovaných stran v souvislosti se zpracováním osobních údajů a že takové zpracování bude založeno na zásadách správnosti, zákonnosti, transparentnosti a ochrany vašeho soukromí a vašich práv. Vaše osobní údaje budou zpracovávány v souladu s legislativními ustanoveními výše uvedených právních předpisů a povinností mlčenlivosti v nich stanovených. Léčebné metody. Vaše osobní údaje mohou být zpracovávány následujícími způsoby:

- vytváření profilů týkajících se zákazníků, dodavatelů nebo spotřebitelů;
- ošetření pomocí elektronických kalkulaček;

Veškeré zpracování probíhá v souladu se způsoby uvedenými v člancích 6, 32 GDPR a přijetím předpokládaných vhodných bezpečnostních opatření.

Vaše údaje budou zpracovávány pouze zaměstnanci výslovně pověřeni správcem údajů, a to zejména následující kategorie zaměstnanců:

- Marketingová kancelář
- Šíření: Vaše osobní údaje nebudou žádným způsobem zveřejněny.
- Doba ochrany. Informujeme vás, že v souladu se zásadami zákonnosti, omezení účelů a minimalizace údajů podle čl. 5 GDPR je doba uchování vašich osobních údajů:
- Zřízena na dobu nepřesahující dokončení poskytovaných služeb;

Vlastník: správcem údajů podle zákona je společnost **DAKOTA GROUP SAS** (Via Pitagora, 3, 37010 Affi (VR); DIČ: 07971400960) v osobě svého právního zástupce.

Máte právo získat od vlastníka zrušení (právo být zapomenut), omezení, aktualizaci, opravu, přenositelnost, nesouhlas se zpracováním osobních údajů, které se vás týkají, a obecně můžete uplatnit všechna práva stanovená v člancích 15, 16, 17, 18, 19, 20, 21, 22 GDPR.

other languages upon request:  
mkt@dakotaitalia.com





Dotisk prosinec 2024

Tento katalog ruší a nahrazuje předchozí.

Obrázky, technické popisy, rozměry, modely a barvy uvedené v tomto katalogu jsou pouze orientační. Dakota Group S.a.S. si proto vyhrazuje právo provádět změny obchodních textů a technických údajů kdykoli a bez povinnosti upozornění. Provedené změny jsou v každém případě pro zlepšení nebo pro jakoukoli výrobní nebo obchodní potřebu. Neposkytujeme žádné záruky ani prohlášení ohledně přesnosti informací a nepřebíráme žádnou odpovědnost za typografické nebo jiné chyby nebo opomenutí v obsahu. Kromě toho poskytnutím těchto informací neudělujete žádnou licenci na autorská práva, patenty ani žádná jiná práva duševního vlastnictví. Barvy byly reprodukovány tak věrně, jak to tiskový proces umožňoval.

Reprinted in December 2024

This catalogue replaces the previous ones.

Images, technical descriptions, dimensions, models and colours on this catalogue are purely indicative.

Dakota Group S.a.S. therefore reserves to modify commercial descriptions and technical data at any time without prior notice. Dakota Group S.a.S. does not assume any responsibilities for any typographical errors or omissions contents in this catalogue. Furthermore, by providing this information, Dakota Group S.a.S. does not provide the license to use own copyright, patents or any other intellectual property right. The colors have been reproduced with the fidelity allowed by the printing process.



---

a division of  
**DAKOTA GROUP SAS** di Zeno Cipriani & c.



**SÍDLO SPOLEČNOSTI**

Via Pitagora, 3  
37010 Affi, Verona - Italy

**ZASTOUPENÍ ČESKÁ REPUBLIKA**

Za díly 2247  
755 01 Vsetín

**KONTAKT**

 +420 734 598 595  
 [dakotaliving.cz](http://dakotaliving.cz)  
 [info@dakotaliving.cz](mailto:info@dakotaliving.cz)